

# Le Groupe

## Mario Carnaghi

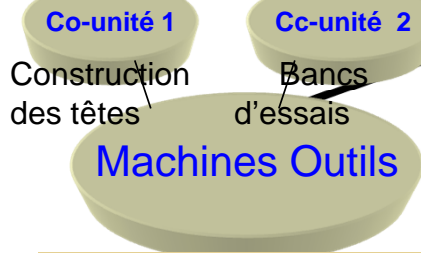

- Machines "gantry" à portique
- Machines "gantry" à table mobile
- Machines Crossbeam
- Tours verticaux
- Plano-Machines



- Civile
- Industrielle
- Real Estate



- Découpe laser
- Fraisage
- Pliage, moulage,

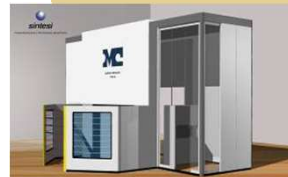

- Moulage
- Parties mécaniques



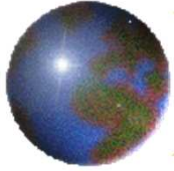

# La Maison



- ✦ Notre maison « Mario Carnaghi SpA » a été fondée en 1929
  - ✦ Elle couvre une surface de 100.000 m.<sup>2</sup> environ
  - ✦ Surface couverte 40.000 m<sup>2</sup>
  - ✦ 4.200 machines construites et vendues depuis plus de 80 ans





# Mario Carnaghi

## MACHINES OUTILS

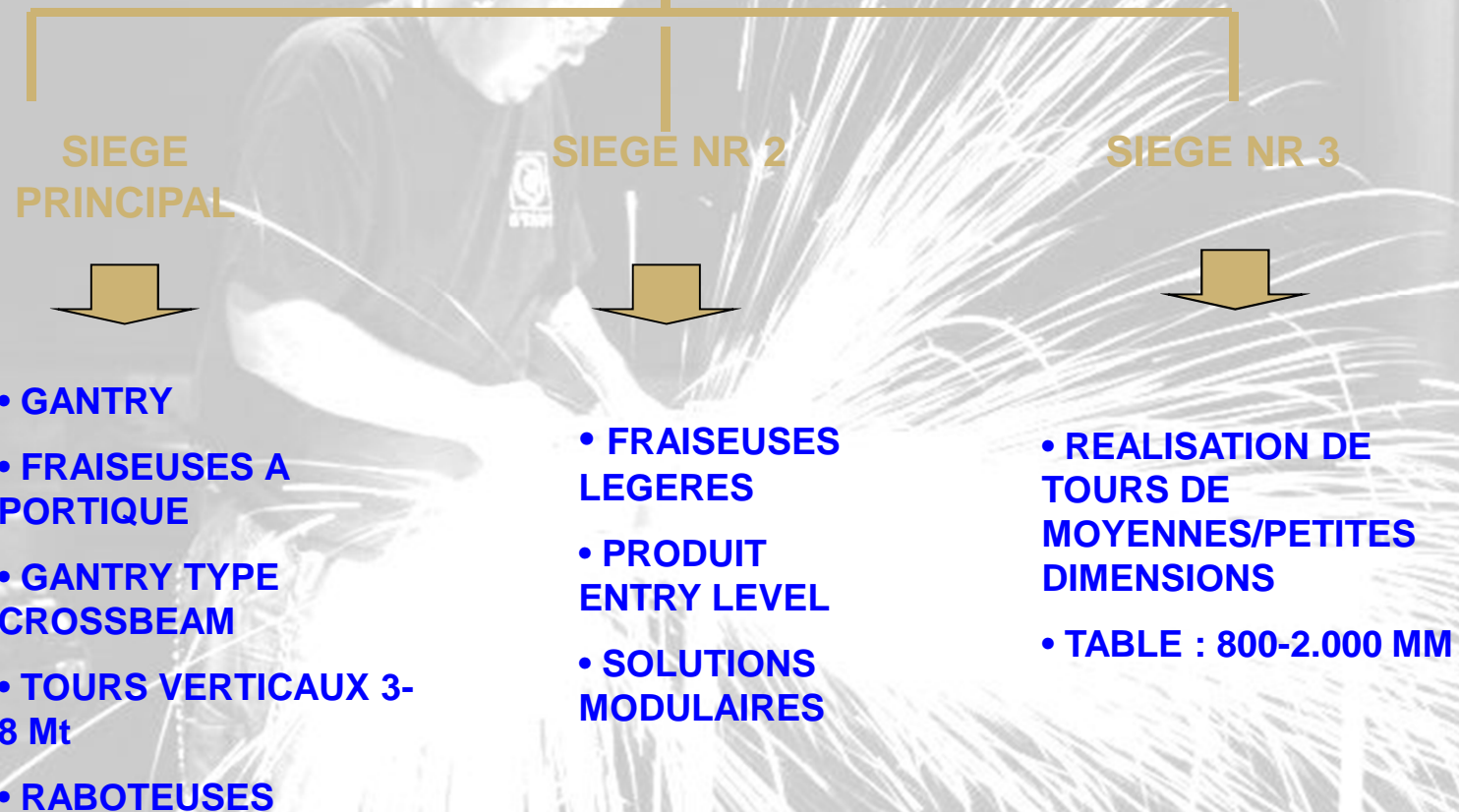



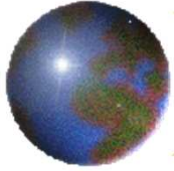

# Le Savoir-Faire



Toujours aux mains de la même Famille, la Société se caractérise par une perpétuelle recherche de techniques avant-gardistes, même les plus pointues.



Mario Carnaghi est présent dans le secteur de la machine –outil en Italie mais aussi à l'international depuis plus de 80 ans



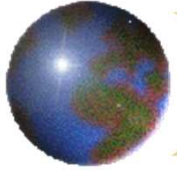

# Le procédé d'innovation



- ✦ Nos dernières innovations ont été instaurées il y a deux ans et demi, quand nous avons introduit le nouveau logo de la Société. Aujourd'hui nous avons assoupli notre production, développé de nouvelles relations commerciales, réorganisé et renforcé le R&D, le S&M et le Service Assistance.



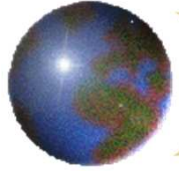

# Projet nouveau : nouvelles machines



- ✦ Notre R&D a développé en plus des machines traditionnelles, 2 lignes de nouvelles machines, brevetées et déjà présentées sur les marchés mondiaux
  - ✦ La machine Gantry à haute vitesse série "**MILLENNIUM**"
  - ✦ Le tour de tournage et fraisage "**VERTIPLUS**"

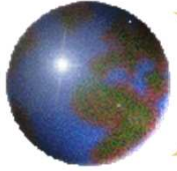

# La qualité



- ✦ La qualité est notre objectif premier.
- ✦ Pour assurer un contrôle rigoureux des matériaux, des technologies de pointe on été mises en place et nous avons choisi soigneusement nos sous traitants qui sont tous certifiés.

- ❏ X: mm. 5000
- ❏ Y: mm. 2500
- ❏ Z: mm. 2000



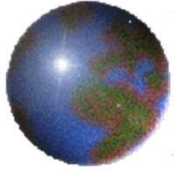

# La Certification



- ✦ Nous faisons partie de l'Association "UCIMU – SISTEMI PER PRODURRE" depuis 1960 et sommes autorisés à utiliser la marque « UCIMU », une marque de sureté accordée aux plus importants constructeurs de machines-outils en Italie.



---

**UCIMU-SISTEMI PER PRODURRE**  
*MEMBER COMPANY*

---



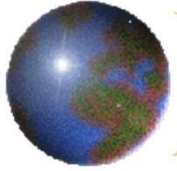

## Les secteurs auxquels nos Clients appartiennent



- ✦ aéronautique
- ✦ aérospatiale
- ✦ soupapes pétrolières
- ✦ énergie (turbines)
- ✦ navale
- ✦ mines
- ✦ ferroviaire
- ✦ mécanique générale
- ✦ défense
- ✦ industrie automobile (moulage)
- ✦ nucléaire
- ✦ chimique
- ✦ industrie éolienne

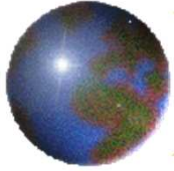

# Service Assistance

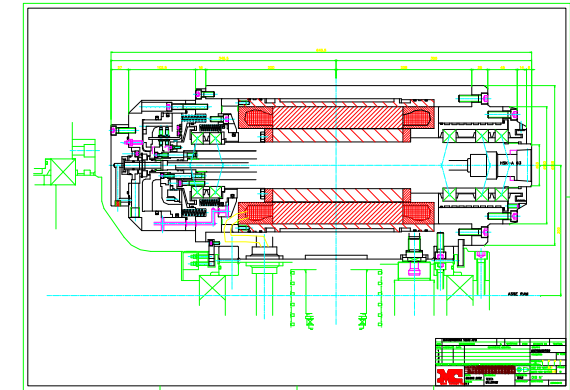
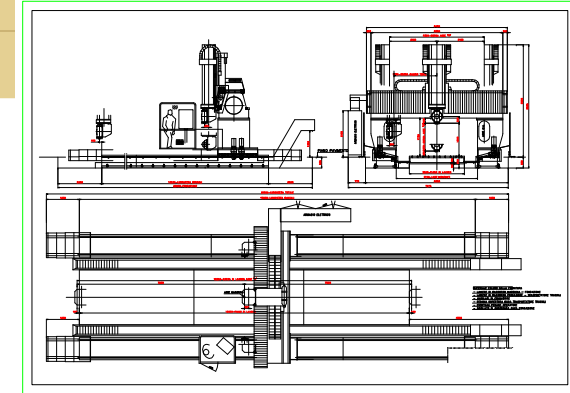
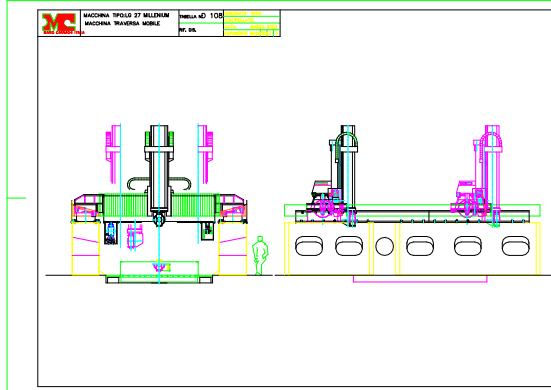
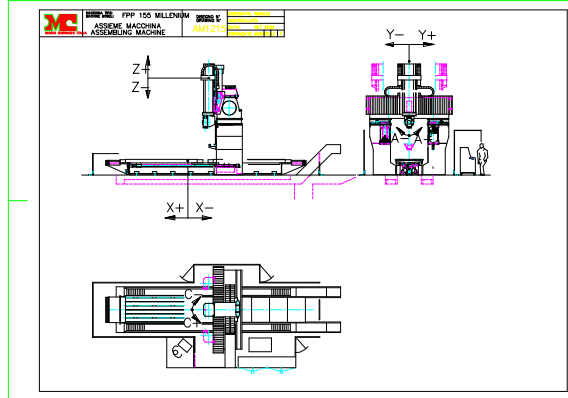

MARIO  
CARNAGHI  
propose un  
service après  
vente efficace  
notamment du  
fait de la  
présence  
d'agents à  
travers le  
monde

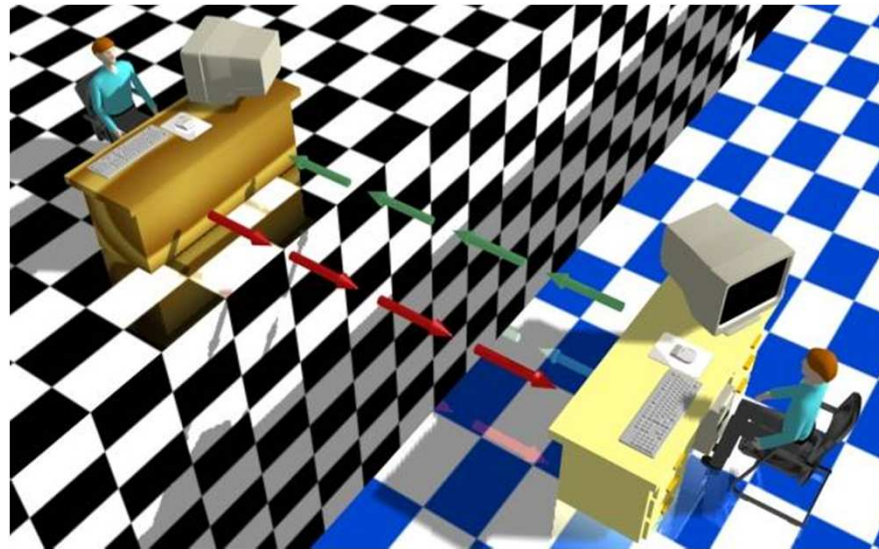

Possibilité de téléassistance



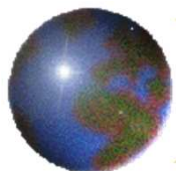

# Departement de production

Un ensemble de 25 machines :

- tournage
- fraisage, la plus grande de 4m x 4m x16m
- rectifieuse, la plus grande de 3.5m x 3.5m x 16m
- têtes et parties périphériques sont produites par des maisons partenaires



















